

Dostawa mundurów wyjściowych męskich zimowych z obszytymi naramiennikami i oznaką SAPSP, znakiem pożarniczym, oznakami roku nauki, paskiem do spodni oraz pokrowcem na mundur.

I. Mundur wyjściowy męski zimowy.

Zamówienie podstawowe.

Dostawa mundurów wyjściowych męskich zimowych z obszytymi naramiennikami, znakiem pożarniczym oraz oznakami roku nauki - 85 szt.

Zamówienie w ramach prawa opcji.

Dostawa mundurów wyjściowych męskich zimowych z obszytymi naramiennikami, znakiem pożarniczym oraz oznakami roku nauki – do 30 szt.

1. Opis ogólny.

Mundur wyjściowy męski, składa się z kurtki i spodni, wykonany jest z tkaniny w kolorze ciemnogrnatowym, w zależności od gramatury materiału wyróżnia się dwie wersje tj. „letnią” i „zimową”. Kurtka lekko dopasowana, jednorzędowa zapinana na cztery guziki. Części przodu i tyłu połączone z boczками. Kołnierz i wyłogi wykładane. Tył kurtki dwuczęściowy z rozporkami wykonanymi w szwach łączących tył z boczками. Na przodzie wyrobu naszyte dwie kieszenie boczne i dwie górne, zaokrąglone, nakryte klapkami, zapinane na jeden guzik. Szwy barkowe przykryte naramiennikami zapinanymi na guziki, wszytymi do podkrojów pach z rękawami. Pod prawym naramiennikiem, na szwie barkowym przszyty guzik do przypięcia sznura. Rękawy dwuczęściowe, przestebnowane w odległości 10 cm od dołu, z naszytym guzikiem. Część wewnętrzna kurtki wykończona podszewką. W podszewce lewej części przodu wykonana kieszeń wewnętrzna. Części przodu, kołnierz, kieszenie i klapki przestebnowane przy krawędziach podwójną stebnówką. Spodnie długie, zwężane ku dołowi. W przednich częściach nogawek dwie zakładki i zaprasowany kant, a w tylnych dwie zaszewki. Góra spodni wszyta w dwuczęściowy pasek, zszyty na przedłużeniu linii szwu środkowego tyłu, zapinany na dwa guziki. Pasek od wewnątrz wykończony gurtem. Na pasku rozmieszczono osiem podtrzymywaczy, po bokach naszyte ściągacze do regulacji obwodu spodni. Rozporek zapinany na zamek błyskawiczny. Na przodzie dwie kieszenie boczne skośne. Otwory kieszeni przy krawędziach podwójnie przestebnowane. W prawej tylnej części nogawki kieszeń cięta, z jedną listewką. Znak pożarniczy przymocowany do kołnierza munduru oraz oznaka pierwszego roku nauki przszyta do rękawów kurtki munduru.

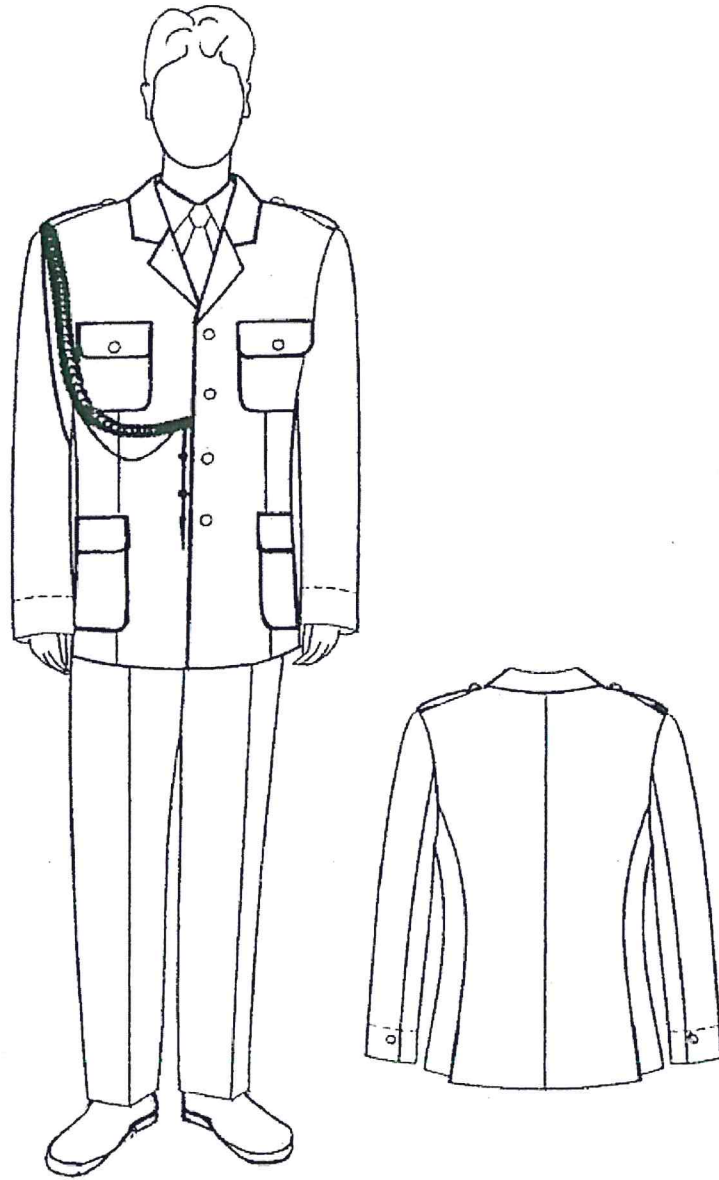

2. Zagadnienia techniczne.

2.1. Tkanina zasadnicza.

Tkanina mundurowa w kolorze ciemnogatowym.

Lp.	Nazwa wskaźnika	Jednostka	Wartość wskaźnika dla tkaniny		Metoda badania
			w wersji zimowej	w wersji letniej	
1.	Szerokość	cm	144 +/- 2	144 +/- 2	PN-EN 1773:2000
2.	Masa powierzchniowa	g/m ²	300 – 340	200 – 240	PN-EN ISO 3801:1993
3.	Masa linowa osnowa wątek	tex	13x2 – 14x2 13x2 – 14x2	13x2 – 18x2 13x2 – 18x2	PN-88/P-04625
4.	Liczba nitów w tkaninie na centymetr: osnowa wątek	nitek/cm	62 +/- 6 45 +/- 6	36 +/- 6 36 +/- 6	PN-EN1049-2:2000
5.	Sila zrywająca (nie mniej niż) osnowa wątek	daN	30 30	25 25	PN-EN ISO 13934-1:2002
6.	Wydłużenie przy zerwaniu (nie więcej niż) osnowa wątek	%	60 40	55 40	PN-EN ISO 13934-1:2002
7.	Odporność na piling (nie mniej niż)	stopnie	2	2	PBM-09/ ITWW:1999
8.	Odporność po zmięciu (nie mniej niż)	stopnie	3	3	PN-ISO 9867:1999
9.	Zmiana wymiarów po zamoczeniu w wodzie (nie więcej niż) osnowa wątek	%	2,5 2,0	2,5 2,0	PN-ISO 7771:1994
10.	Stopień odporności wybarwień na:				
	tarcie suche	w/g szarej skali	4	4	PN-EN ISO 105-X12:1999
	tarcie mokre	„	4	4	PN-EN ISO 105-X12:1999
	wodę	„	zmiana barwy 4 – 5 zab. bieli tk. b/w 4-5/4-5	zmiana barwy 4 – 5 zab. bieli tk. b/w 4-5/4-5	PN-ISO 105-E01:1999
	pranie 40°C	„	zmiana barwy 4-5 zab. bieli tk. b/w 4-5/4-5	zmiana barwy 4-5 zab. bieli tk. b/w 4-5/4-5	PN-ISO 105-C06:1999
	pot kwaśny	„	zmiana barwy 4-5 zab. bieli tk. b/w 4-5/4-5	zmiana barwy 4-5 zab. bieli tk. b/w 4-5/4-5	PN-ISO 105-E04:1999
	pot alkaliczny	„	zmiana barwy 4-5 zab. bieli tk. b/w 4-5/4-5	zmiana barwy 4-5 zab. bieli tk. b/w 4-5/4-5	PN-ISO 105-E04:1999
	prasowanie	„	zmiana barwy 4-5 zab. bieli tk. b/w 4-5/4-5	zmiana barwy 4-5 zab. bieli tk. b/w 4-5/4-5	PN-ISO 105-X11:1999
	czyszczenie chemiczne	„	zmiana barwy 4-5 zab. bieli tk. b/w 4-5/4-5	zmiana barwy 4-5 zab. bieli tk. b/w 4-5/4-5	PN-ISO 105-D01:1999
	światło sztuczne	„	4-5	4-5	PN-ISO 105-B02:1997
11.	Skład surowcowy	%	wełna – 65 Elana – 35	wełna – 65 Elana – 35	–
12.	Splot	–	plócienny, lub skośny, lub kombinowany zależnie od wymagań odbiorcy	plócienny, lub skośny, lub kombinowany zależnie od wymagań odbiorcy	–

2.2. Dodatki:

- podszewka wiskozowa - wiskoza 100%, Mp 90 g/m², MI 126 g/m,
- tkanina kieszeniowa - poliester 100%, Mp 68g/m²,
- wkład odzieżowy z podwójnym punktem kleju PA 31%, wiskoza 69%; Mp 70 g/m²,
- wkład odzieżowy tkany - bawełna 40%, poliester 33%, wiskoza 27%; Mp 193 g/m²,
- wkład włókninowy - poliester Mp 120 g/m²,
- nici 50 dtex x 2 100% poliester,
- guziki z wizerunkiem orła w koronie Ø 22 - 4 szt.,
- guziki z wizerunkiem orła w koronie Ø16 - 8 szt.,
- guziki Ø14 - 7 szt.,
- zamek błyskawiczny spiralny,
- taśma spodniowa
- taśma klejąca,
- taśma konfekcyjna,
- wkłady barkowe,
- taśma wieszakowa,
- wszywka firmowa,
- wieszak duży,
- worek foliowy,
- metka,
- plomba,
- gurt spodniowy,
- wszywka rozmiarowa,
- woreczek na guziki,
- wszywka zegarowa,
- taśma wkład klejący,
- taśma klejąca,
- taśma dystynkcyjna koloru złotego szer. 5 mm.

2.3. Warunki wykonania

2.3.1. Maszyny: stębnówka jednogłowa, stębnówka dwugłowa, stębnówka z lamownikiem, overlock jednoigłowy, overlock dwugłowy, podszywarka, dziurkarka, guzikarka, ryglówka, klejarka, agregat prasowalniczy.

2.3.2. Szwy i ścięgi:

- szwy wg pozycji 4) punktu 11;
- ścięgi wg pozycji 5) punktu 11;
- gęstość ścięgów 40 - 50/1 dm.

Kurtka

1.01.01/301 — szwy łączące w wierzchniej części kurtki: doszycia boczów do części przodu i tyłu, barkowe, tylny, wewnętrzne i łokciowe w rękawach, wszycia rękawów (bez naramienników),

- szwy łączące w podszewce: boczne, barkowe, tylny, wewnętrzne i łokciowe w rękawach, doszycia kołnierza wierzchniego i obłożeń do podszewki, wszycie rękawów,
- oraz: wykonanie zaszewek w częściach przodu, naszycie wszywki firmowej na podszewkę, doszycie kołnierza wierzchniego do obłożeń, zszycie spodniej części kołnierza, odszycie naramienników, przyszywanie podszewki do dołu kurtki, odszycie

rozporków, a także w kieszeni wewnętrznej: doszycie worka do maskownicy i zeszytie worka,

5.01.01/301 - przestebnowanie rękawów,

1.23.01/301 - doszycie podszewki i wkładu do dołu rękawów,

1.06.02/301.301 - odszycie i stebnowanie kłapek kieszeni górnych i dolnych,

3.05.01/301 - lamowanie kieszeni górnych i dolnych,

1.04.01/301 - doszycie wypustki do worka kieszeni wewnętrznej, doszycie wypustki do podszewki,

2.02.03/301 - doszycie maskownicy do podszewki i przestebnowanie, doszycie kołnierza spodniego do podkroju szyi i przestebnowanie,

4.03.03/301 - przyszyć stójki do kołnierza wierzchniego i rozstebnowanie szwu,

2.20.03/301.301 - naszyć kieszeni górnych,

2.02.09/301 - naszyć kieszeni dolnych,

6.02.01/301 - wykonanie zaszewek w podszewce części przodu,

1.06.01/301 - zaszyć otworów w podszewce rękawów.

Spodnie

6.01.01/504 - zabezpieczenie brzegów przed strzępieniem,

1.01.05/301.504 - wykonanie szwu tylnego oraz szwów wewnętrznych i zewnętrznych nogawek,

1.01.03/401.504 - zszyć worków kieszeni tylnej i kieszeni przednich,

1.06.01/301 - wykonanie dłuższych krawędzi w ściągaczach paska,

2.02.08/301 - doszycie wierzchniej części paska do góry spodni,

1.06.03/301 - wykonanie pionowych krawędzi paska,

6.05.01/301 - zszyć zaszewek, przestebnowanie otworów kieszeni bocznych, wykonanie krótszych krawędzi ściągaczy paska,

8.03.07/301.504 - wykonanie podtrzymywaczy.

W szwach łączących elementy munduru, które są podklejone, należy uwzględnić zastosowanie wkładów klejowych.

Uwaga:

W kurtce połączenia nitkowe wykonane są:

- na stebnowce z lamownikiem (lamowanie górnego brzegu kieszeni nakładanych),
- na podszywarce - podszyć taśmy mocującej wkład włókninowy,
- na dziurkarce - dziurki w lewej części przodu i w naramiennikach,
- na guzikarce - przyszyć guzików,
- na stebnowce dwuigłowej - stebnowanie krawędzi: kłapek kieszeniowych, przodu, kłap i kołnierza, a także przestebnowanie szwów doszycia kłapek i nastebnowanie kieszeni na części przodów. Przeszycia wykonywane są w odległości 0,2 cm od krawędzi elementów, bądź od miejsca doszycia, na maszynie o rozstawie igieł 0,64 cm,
- na stebnowce jednoigłowej - wszystkie pozostałe szwy, przy czym ich szerokość wynosi 1,0 cm z wyjątkiem stebnowania ścięciem jednoliniowym, które jest wykonywane w odległości 0,2 cm od linii szwu.

W spodniach połączenia nitkowe wykonane są:

- na overlocku jednoigłowym - obrzucenie brzegów wykrojów i elementów,
- na overlocku dwuigłowym - zszyć dolnych brzegów worków kieszeni bocznych, bocznych brzegów kieszeni tylnej,
- na dziurkarce - wykonanie dziurek na pasku i ściągaczach paska w przypadku, gdy regulacja wykonana jest za pomocą guzików.
- na guzikarce - przyszyć guzików,

- na ryglówce - końce kieszeni tylnej, podtrzymywacze, otwory kieszeni bocznych, listewka zamka błyskawicznego,
- na stebnówce - wszystkie pozostałe szwy, przy czym ich szerokość wynosi 1,0 cm z wyjątkiem szwu siedzeniowego, który ma na długości zmienną szerokość, oraz naszycia elementów spodni na taśmy zamka błyskawicznego - szwy te powinny mieć szerokość zależną od położenia punktów technologicznych.

Zestawienie elementów składowych kurtki.

L.p.	Nazwa elementów składowych	Rodzaj tkaniny / Ilość części składowych			
		Tkanina zasadnicza	Podszewka	Wkład klejowy	Watolina
1.	Przód	2	-	-	-
2.	Przód prawy	-	1	-	-
3.	Przód lewy – część górna	-	1	-	-
4.	Przód lewy – część dolna	-	1	-	-
5.	Przód	-	-	2	-
6.	Tył	2	-	-	-
7.	Tył	-	2	-	-
8.	Boczek	2	-	-	-
9.	Boczek	-	-	2	-
10.	Rękaw – część wierzchnia	2	-	-	-
11.	Rękaw – część wierzchnia	-	2	-	-
12.	Rękaw – część spodnia	2	-	-	-
13.	Rękaw – część spodnia	-	2	-	-
14.	Kieszeń górna	2	-	-	-
15.	Kieszeń dolna	2	-	-	-
16.	Kłapka kieszeni górnej	2	-	-	-
17.	Kłapka kieszeni górnej	-	2	-	-
18.	Patka kieszeni górnej	-	-	2	-
19.	Kłapka kieszeni dolnej	2	-	-	-
20.	Kłapka kieszeni dolnej	-	2	-	-
21.	Kłapka kieszeni dolnej	-	-	2	-
22.	Wypustka kieszeni wewnętrznej	1	-	-	-
23.	Wypustka kieszeni wewnętrznej	-	-	1	-
24.	Worek kieszeni wewnętrznej	-	1	-	-
25.	Zapinka kieszeni wewnętrznej	-	1	-	-
26.	Maskownica kieszeni wewnętrznej	-	1	-	-
27.	Obłożenie przodu	2	-	-	-
28.	Obłożenie przodu	-	-	2	-
29.	Naramiennik	2	-	-	-
30.	Naramiennik	-	2	-	-
31.	Naramiennik	-	-	2	-
32.	Kołnierz spodni	2	-	-	-
33.	Kołnierz spodni	-	-	2	-
34.	Kołnierz wierzchni	1	-	-	-
35.	Kołnierz wierzchni	-	-	1	-
36.	Stójka do kołnierza wierzchniego	1	-	-	-
37.	Stójka do kołnierza wierzchniego	-	-	1	-
38.	Wkład klejowy – kula rękawa	-	-	2	2
39.	Wkład klejowy – dół rękawa	-	-	2	-
40.	Wkład klejowy – dół tyłu	-	-	2	-
41.	Wkład klejowy – rozporek	-	-	2	-
42.	Wkład klejowy – szyja tyłu	-	-	1	-
Razem		22	14	26	2

Zestawienie elementów składowych spodni.

L.p.	Nazwa elementów składowych	Rodzaj tkaniny / Ilość części składowych		
		Tkanina zasadnicza	Kieszeniówka	Wkład z klejem
1.	Przednia część nogawki	2		
2.	Tylna część nogawki	2		
3.	Pasek wierzchni	2		
4.	Pasek - wkład			2
5.	Ściągacz paska	2		
6.	Listewka lewa	1		
7.	Listewka prawa	1		
8.	Maskownica kieszeni bocznej	2		
9.	Wypustka kieszeni tylnej	1		
10.	Maskownica kieszeni tylnej	1		
11.	Worek kieszeni bocznej		2	
12.	Worek kieszeni tylnej		1	
13.	Podtrzymywacze	8		
Razem		22	3	2

2.5. Tablice klasyfikacji wielkości
Wymiary w cm.

Obwód klatki piersiowej	Wzrost					
	158	164	170	176	182	188
	Obwód pasa (sylwetka wyszczuplona)					
88	76	76	76	76	76	76
92	80	80	80	80	80	80
96	84	84	84	84	84	84
100	88	88	88	88	88	88
104		92	92	92	92	92
108		96	96	96	96	96
112		100	100	100	100	100
116		104	104	104	104	104
120		108	108	108	108	108

Obwód klatki piersiowej	Wzrost					
	158	164	170	176	182	188
	Obwód pasa (sylwetka normalna)					
88	80	80	80	80	80	80
92	84	84	84	84	84	84
96	88	88	88	88	88	88
100	92	92	92	92	92	92
104	96	96	96	96	96	96
108		100	100	100	100	100
112		104	104	104	104	104
116		108	108	108	108	108
120		112	112	112	112	112

Uwaga: zastosowano system klasyfikacji wielkości zgodnie z wymaganiami normy PN-EN 13402-3:2005 za wyjątkiem interwałów wzrostu.

3. Opis technologii wykonania kurtki.

3.1. Podklejanie elementów.

Wykroje części przodu, boczków, obłożeń, kłapek kieszeni górnych i dolnych, wypustki kieszeni wewnętrznej, naramienników, wierzchniej części kołnierza, stójki wierzchniej części kołnierza oraz wkłady włókninowe nośne, podkleić na klejarce wkładami z naniesionym klejem.

3.2. Obróbka wstępna elementów kieszeni górnych.

Podszewkę nałożyć na klapki kieszeni prawymi stronami do wewnątrz i zszyć z trzech stron na stębnówce według szablonu. Klapki wywrócić na prawą stronę i przestebnować wzdłuż krawędzi na stębnówce dwuigłowej, a następnie zaprasować na żelazku. W każdej z kłapek wyszyć dziurkę. Górne brzegi kieszeni zalamować na stębnówce z lamownikiem. Kieszeń lewą i prawą zaprasować na żelazku według szablonów.

3.3. Obróbka wstępna elementów kieszeni dolnych

Elementy kieszeni dolnych należy wykonać zgodnie z technologią zastosowaną przy obróbce kieszeni górnych.

3.4. Części przodu.

Prawa część przodu

Zaszewkę zszyć na stębnówce. Boczek doszyć do części przodu. Zaszewki i szew doszycia boczku rozprasować na żelazku. Taśmę z klejem nakleić żelazkiem w miejscu załamania wyłogów. Drugą taśmę z klejem nakleić na brzeg części przodu w miejscu odszycia krawędzi. Zaszewkę we wkładzie z włókniny zszyć na stębnówce. Wkład nałożyć na wewnętrzną stronę części przodu i połączyć elementy na stębnówce skokowej. Taśmę bawełnianą nałożyć na wkład i część przodu w miejscu załamania wyłogów i przyszyć na podszywarce. Miejsce wykonania kieszeni górnej oznaczyć według szablonu, kieszeń nałożyć na część przodu i nastebnować z trzech stron na stębnówce dwuigłowej. Klapkę kieszeni górnej nałożyć na część przodu i przyszyć na stębnówce nad kieszenią. Klapkę przewinać do dołu i przestebnować szew doszycia na stębnówce dwuigłowej. W ten sam sposób wykonać prawą kieszeń dolną. Lewą część przodu wykonać analogicznie jak prawą.

3.5. Kieszeń wewnętrzna

Dłuższe brzegi zapinki załamać do wewnątrz i zszyć na stębnówce. Na końcu zapinki uformować trójkąt i przestebnować wzdłuż przeciwprostokątnej. Wypustkę kieszeni wewnętrznej złożyć wzdłuż na połowę prawą stronę na zewnątrz i zaprasować. Worek kieszeniowy nałożyć na wypustkę i zszyć elementy na stębnówce.

Wypustkę doszyć do góry podszewki lewej części przodu. Maskownicę kieszeni wewnętrznej doszyć do dołu podszewki z podłożeniem zapinki. Wszywkę firmową naszyć na podszewkę powyżej zapinki. Dolną część podszewki nałożyć na górną i zamocować końce kieszeni przeszyciami w kształcie prostokątów. Worek kieszeniowy doszyć do maskownicy. Otwarte boczne brzegi worka zszyć na stębnówce. Guzik przyszyć do wypustki kieszeni wewnętrznej.

3.6. Rękawy.

Rękaw prawy

Wykonać szew wewnętrzny w rękawie. Szew rozprasować żelazkiem, przykleić wkłady z klejem na kuli oraz w dole rękawa. Rękaw przestebnować w odległości 10 cm od krawędzi dołu. Wykonać szew wewnętrzny w podszewce rękawa z pozostawieniem otworu. Szew przepasować żelazkiem w kierunku wierzchniej części rękawa. Wierzch rękawa oraz podszewkę złożyć razem prawymi stronami do wewnątrz i zszyć dolne brzegi

na stebnówce. Szew łokciowy w wierzchniej i spodniej części rękawa wykonać jednozabiegowo. Szew łokciowy w wierzchniej części rękawa rozprasować, a szew łokciowy w części spodniej przeprasować żelazkiem. Obie części rękawa zamocować na szwach łokciowych. Część spodnią rękawa umieścić wewnątrz wierzchniej. Dół obu części zamocować na szwach na stebnówce. Dół rękawa zaprasować i wyprasować cały rękaw przy pomocy żelazka.

W ten sam sposób wykonać lewy rękaw.

3.7. Naramienniki.

Naramiennik prawy

Części wierzchnią oraz spodnią naramiennika złożyć razem prawymi stronami do wewnątrz i zszyć brzegi, a następnie ściąć narożniki. Naramiennik wywrócić na prawą stronę i wyprasować przy pomocy żelazka. W końcu naramiennika wykonać dziurkę na dziurkarce. W oznaczonym miejscu naszyć emblemat. Naramiennik obszyć podwójnym ścięciem dookoła taśmą dystynkcyjną koloru złotego o szer. 5 mm tworząc tzw. ogródek z wyjątkiem miejsca naszywania rękawa. W ten sam sposób wykonać lewy naramiennik.

3.8. Tył.

Szew środkowy w tyle kurtki wykonać na stebnówce, następnie rozprasować żelazkiem. Również przy użyciu żelazka przykleić wkłady z klejem do podkroju szyi, podkroju pach i w miejscach wykonania rozporków. Szew środkowy w tyle z podszewki wykonać na stebnówce, następnie przeprasować żelazkiem w kierunku lewego boku.

3.9. Kołnierz i szwy barkowe.

Szew środkowy w spodniej części kołnierza wykonać na stebnówce, następnie rozprasować żelazkiem. Wkład z klejem przykleić żelazkiem do spodniej części kołnierza. Kołnierz spodni uformować przy użyciu żelazka. Stójkę doszyć do kołnierza wierzchniego, szew rozłożyć i przestebnować po obu stronach. Kołnierz wierzchni doszyć do obłożeń. Szwy barkowe prawy i lewy wykonać na stebnówce, następnie rozprasować żelazkiem. Kołnierz spodni doszyć do podkroju szyi, szew przestebnować po stronie kołnierza spodniego. Rozprasować żelazkiem szew na linii przyszywania kołnierza do wyłogów.

3.10. Szwy boczne.

Boczki doszyć do tyłu na stebnówce. Szwy boczne naciąć i rozprasować oraz ułożyć i zaprasować rozporki przy pomocy żelazka.

3.11. Podszywka.

Zaszewki w częściach przodu z podszewki wykonać na stebnówce. Wykonać szwy barkowe. Kołnierz z obłoženiami doszyć do brzegów podszewki. Posługując się żelazkiem rozprasować szew doszywania kołnierza i obłożeń, oraz sprasować zaszewki w kierunku szwów bocznych, a szwy barkowe w kierunku tyłu. Kołnierz z obłoženiami zafastrygować na części przodu i tył kurtki na stebnówce skokowej. Krawędzie przodu i kołnierza odszyć na stebnówce, szwy wycieniować. Usunąć fastrygi. Podszewkę przyszyć do wierzchnich części rozporków oraz do dolnego brzegu tyłu kurtki. Podszewkę doszyć do dolnych brzegów części przodu kurtki, następnie do spodnich części rozporków i zszyć szwy boczne w podszewce z podłożeniem wszywek.

3.12. Krawędzie kurtki.

Uformować krawędź dołu kurtki i zafastygować na stebnowce skokowej. Dolną krawędź kurtki wyprasować żelazkiem. Zamocować dół na szwach i usunąć fastrygi. Krawędź przodu i kołnierz przestebnować na stebnowce dwuigłowej.

3.13. Wszycie rękawów.

Naramienniki ułożyć wzdłuż szwów barkowych i doszyć ich końce do pokrojów pach. Rękawy wierzchnie wszyć do pach na stebnowce z transportem niezależnym, zgodnie z punktami technologicznymi. Wkłady wypełniające oraz poduszki przyszyć do szwów doszycia rękawów. Rękawy z podszewki wszyć do pach. Kurtkę wywrócić na prawą stronę przez otwór w rękawie. Podszewkę zablokować na linii pach za pośrednictwem tasiemek dosztych wcześniej do podkroju pach kurtki. Zszyć otwory w podszewce rękawów.

3.14. Dziurki.

Miejsca wykonania dziurek w lewej części przodu oznaczyć i następnie wykonać dziurki na dziurkarce.

3.15. Kurtkę wyprasować z wykorzystaniem aparatu prasowalniczego.

3.16. Guziki.

Miejsca przyszycia guzików na szwach barkowych, kieszeniach, rękawach i prawej części przodu oznaczyć i następnie przyszyć na guzikarce.

3.17. Kurtkę oczyścić z końcówek nici i skontrolować wykonanie i przymocować etykietę z przepisem konserwacji.

4. Opis technologii wykonania spodni.

4.1. Podklejanie elementów.

Wkłady z klejem przykleić do dwóch części paska wierzchniego na klejarce.

4.2. Obrzucanie

W wykrojach spodni obrzucić na overlocku jednogłowym:

- złożoną na pół listewkę prawą,
- listewkę lewą,
- maskownice kieszeni bocznych,
- dolny brzeg maskownicy kieszeni tylnej,
- dolny brzeg wypustki kieszeni tylnej,
- jeden z dłuższych brzegów podtrzymywaczy,
- obsadzenia kieszeni bocznych w przednich częściach nogawek,
- tylne części nogawek.

4.3. Podtrzymywacze.

Dłuższe brzegi podtrzymywaczy podwinąć tak aby obrzucony brzeg znajdował się na zewnątrz. Przestebnować po wierzchu wzdłuż krawędzi.

4.4. Ściągacze paska.

Ściągacze paska złożyć w poprzek na połowę, dłuższe brzegi podwinąć do środka i przestebnować przy krawędzi. Ściągacze uprasować przy użyciu żelazka.

4.5. Kieszenie boczne.

Maskownice kieszeni bocznych nałożyć na worki kieszeniowe, wykonać przeszycie na stębnówce wzdłuż obrzuconych brzegów maskownic. Worki kieszeniowe doszyć do obsadzeń kieszeni bocznych w przednich częściach nogawek. Uformować krawędź otworu kieszeni, podłożyć taśmę wzmacniającą wzdłuż krawędzi, a następnie wykonać po wierzchu stębnówkę. Worek kieszeniowy złożyć tak aby krawędź otworu kieszeniowego znalazła się na punktach spotkań na maskownicach kieszeni. Zszyć dolne brzegi worka kieszeniowego na overlocku dwuigłowym. W górnych odcinkach krawędzi otworu kieszeni wykonać przeszycia mocujące w odległości 5,0 cm od górnego brzegu przednich części nogawek. Przednie części nogawek obrzucić na overlocku jednoigłowym.

4.6. Nogawki tylne.

Zaszewki w tylnych częściach nogawek zszyć na stębnówce według oznaczeń na szablonie, przełożyć w kierunku bocznych brzegów nogawek i zaprasować z zastosowaniem żelazka.

4.7. Kieszeń tylna.

Wypustkę kieszeni złożyć i zaprasować żelazkiem. Wypustkę nałożyć na wierzch prawej tylnej części nogawki i przyszyć wzdłuż oznaczonej na szablonie linii podkładając worek kieszeniowy. Maskownicę kieszeni tylnej doszyć nad wypustką. Kieszeń rozciąć między przeszyciami, w końcach otworu naciąć trójkąty. Doszyte elementy przewinać do wnętrza. Dolny brzeg wypustki kieszeni naszyć na worek kieszeniowy stębnując po szwie obrzucającym. Worek kieszeniowy złożyć formując dolną krawędź. Dolny brzeg maskownicy naszyć na worek kieszeniowy stębnując po szwie obrzucającym. Zamocować trójkątne nacięcie w końcach kieszeni. Wykonać stębnówkę mocując szew doszycia maskownicy do worka kieszeniowego. Otwarte boczne brzegi worka kieszeni tylnej zszyć na overlocku dwuigłowym.

4.8. Szwy boczne.

Szwy boczne wykonać na stębnówce z równoczesnym mocowaniem na wysokości dolnej krawędzi worka kieszeni bocznej. Szwy rozprasować przy użyciu żelazka.

4.9. Przód spodni.

Wykonać szew środkowy w przednich częściach nogawek. Listewkę lewą doszyć od spodu do lewej przedniej części nogawki. Listewkę prawą podłożyć od spodu, a następnie doszyć do prawej przedniej części nogawki umieszczając między warstwami zamek błyskawiczny.

4.10. Góra spodni.

Ułożyć zakładki na przodzie spodni. Dwie części paska z tkaniny zasadniczej nałożyć na prawą stronę spodni, a następnie doszyć na stębnówce podkładając podtrzymywacze, wszywkę rozmiarową zegarową oraz firmową. Szew doszycia przełożyć w kierunku paska. Ściągacze z tkaniny zasadniczej nałożyć na wierzch paska według oznaczeń na szablonie. Doszyć na stębnówce, przełożyć w kierunku środka tył i wykonać po wierzchu stębnowanie mocujące. Na zewnętrzną stronę brzegu paska prawej i lewej nogawki nałożyć gurt i przestębnować przy brzegu. Połączyć części paska wraz z górnym odcinkiem szwu tylnego. Złożyć pasek zewnętrzną stroną do środka, zszyć pionowe brzegi, przewinać na prawą stronę i uformować krawędzie. Spodnią część paska z gurtu przełożyć do wewnątrz spodni, przestębnować po wierzchu nogawek wzdłuż szwu doszycia paska.

4.11. Szwy wewnętrzne.

Szwy wewnętrzne wykonać na stębnówce, a następnie rozprasować z zastosowaniem żelazka.

4.12. Szew tylny i przedni.

Zszyć prawą i lewą nogawkę wzdłuż szwu tylnego i przedniego.

4.13. Mocowanie elementów.

Wykonać rygle w:

- końcach kieszeni tylnej,
- podtrzymywaczach,
- otworach kieszeni bocznych,
- listewce zamka błyskawicznego.

4.14. Dół nogawek.

Dół nogawek obrzucić na overlocku jednogłowym.

4.15. Dziurki i guziki.

Dziurki i guziki wykonać według oznaczeń na szablonie.

4.16. Spodnie uprasować z wykorzystaniem aparatu prasowalniczego, oczyścić z końcówek nitki, skontrolować wykonanie i skompletować z kurtką o odpowiednim rozmiarze.

5. Znakowanie.

Stopnie jakości - zgodnie z pozycją 7) punktu 11.

Oznaczenie - zgodnie z pozycją 11) punktu 11.

6. Składanie i pakowanie.

Składanie - zgodnie z pozycją 9) punktu 11.

Pakowanie - zgodnie z pozycją 10) punktu 11.

7. Tablica wymiarów. Mundur wyjściowy męski. Kurtka (Sylwetka wyszczuplona).
Wymiary w cm.

Lp.	Wyszczególnienie	Wym. stałe	Obwód klatki piersiowej												Wzrost					Dop. odchyl. ±	
			88	92	96	100	104	108	112	116	120	158	164	170	176	182	188				
1.	2.	3.	76	80	84	88	92	96	100	104	108	112	116	120	158	164	170	176	182	188	19.
			88	92	96	100	104	108	112	116	120				67,0	69,5	72,0	74,5	77,0	79,5	
															67,5	70,0	72,5	75,0	77,5	80,0	
				96											68,0	70,5	73,0	75,5	78,0	80,5	
						100									68,5	71,0	73,5	76,0	78,5	81,0	
							104								69,0	71,5	74,0	76,5	79,0	81,5	1,0
								108							72,5	75,0	77,0	80,0	82,5		
									112						73,0	75,5	78,0	80,5	83,0		
										116					73,5	76,0	78,5	81,0	83,5		
											120				74,0	76,5	79,0	81,5	84,0		
b	szerokość tyłu na wysokości 17,0 cm od wszycia kołnierza	41,0	42,0	42,0	43,5	45,0	46,5	48,0	49,5	51,0											0,5
c	szerokość tyłu w dole (między rozporkami)	33,0	34,5	36,0	37,5	39,0	40,5	42,0	43,5	45,0											0,5
		88													69,5	72,0	74,5	77,0	79,5	82,0	
			92												70,5	73,0	75,5	78,0	80,5	83,0	
				96											71,5	74,0	76,5	79,0	81,5	84,0	
						100									72,5	75,0	77,5	80,0	82,5	85,0	1,0
							104								73,5	76,0	78,5	81,0	83,5	86,0	
								108							77,0	79,5	82,0	84,5	87,0		
									112						78,0	80,5	83,0	85,5	88,0		
										116					79,0	81,5	84,0	86,5	89,0		
											120				80,0	82,5	85,0	87,5	90,0		

1.	2.	3.	4.	5.	6.	7.	8.	9.	10.	11.	12.	13.	14.	15.	16.	17.	18.	19.
b	długość barku		14,5	14,5	15,0	15,0	16,0	16,0	17,0	17,0	18,0							0,2
c	długość naramiennika		13,0	13,0	13,5	13,5	14,0	14,0	14,5	14,5	15,0							0,3
3	Obwody mierzone od środka tyłu do krawędzi przodu		56,5	58,0	59,5	61,0	62,5	64,0	65,5	67,0	68,5							1,0
a	pod pachą																	
4	Kieszenie górne		12,5	12,5	12,5	13,0	13,0	13,0	13,5	13,5	13,5							0,5
a	długość patki przy wszyciu		6,0	6,0	6,0	6,5	6,5	6,5	6,5	7,0	7,0							0,5
b	szerokość patki środkiem		13,0	13,0	13,0	13,5	13,5	13,5	14,0	14,0	14,0							0,5
c	długość kieszeni środkiem		22,6	23,4	24,2	25,0	25,8	26,6	27,4	28,2	29,0							0,5
d	odległość od szwu barkowego przy wszyciu kołnierza do naszycia patki		6,0	6,5	6,5	7,0	7,0	7,5	7,5	8,0	8,0							0,3
e	odległość kieszeni od krawędzi przodu		16,7	16,7	16,7	17,2	17,2	17,2	17,7	17,7	17,7							0,3
5	Kieszeń boczna		7,0	7,0	7,0	7,5	7,5	7,5	8,0	8,0	8,0							0,3
a	długość patki przy wszyciu		19,0	19,0	19,0	19,5	19,5	19,5	20,0	20,0	20,0							0,5
b	szerokość patki środkiem																	
c	długość kieszeni dolnej		88									45,4	47,9	50,4	52,9	55,4	57,9	
				92								46,2	48,7	51,2	53,7	56,2	58,7	
					96							47,2	49,7	52,2	54,7	57,2	59,7	
						100						47,5	50,0	52,5	55,0	57,5	60,0	
d	odległość od szwu barkowego przy wszyciu kołnierza do naszycia patki						104					48,3	50,8	53,3	55,8	58,3	60,8	0,5
								108					51,6	54,1	56,6	59,1	61,6	
									112				51,9	54,4	56,9	59,4	61,9	
										116			52,7	55,2	57,7	60,2	62,7	
													53,5	56,0	58,5	61,0	63,5	

1.	2.	3.	4.	5.	6.	7.	8.	9.	10.	11.	12.	13.	14.	15.	16.	17.	18.	19.
e	odległość kieszeni od krawędzi przodu		13,0	13,5	13,5	14,0	14,0	14,5	14,5	15,0	15,0							0,5
f	Kieszeń wewnętrzna długość kieszeni		15,0	15,-	15,0	15,0	16,0	16,0	16,0	16,0	16,0							0,5
6	Rękawy											59,0	61,0	63,0	65,0	67,0	69,0	1,0
a	długość od wszycia do dołu																	0,5
b	szerokość u góry w połowie		20,5	21,5	22,0	22,5	23,0	23,5	24,0	24,5	25,0							0,5
c	szerokość u dołu w połowie		15,0	15,5	16,0	16,5	17,0	17,0	17,0	17,5	17,5							0,5
d	podwinięcie dołu rękawa	4,0																-
7	Kołnierz																	-
a	szerokość z kołnierza z tyłu		4,5	4,5	4,5	5,0	5,0	5,0	5,0	5,5	5,5							-
b	szerokość klap		8,0	8,0	8,0	8,0	8,5	8,5	9,0	9,0	9,0							0,2
c	głębokość fasonu wyłogów		4,0	4,0	4,0	4,2	4,2	4,2	4,2	4,5	4,5							-
d	odległość od krawędzi przodów do wszycia kołnierza		12,0	12,0	12,5	12,5	12,5	12,7	12,8	12,9	13,0							
8	Dziurki																	
a	odległość górnej dziurki od górnej krawędzi przodu	18,0																0,5
b	odległość dolnej dziurki od dołu																	
c	odległość dziurki od krawędzi przodu	1,5										22,5	23,5	24,5	25,5	26,5	27,5	0,5
																		-

8. Tablica wymiarów. Mundur wyjściowy męski. Spodnie (Sylwetka wyszczuplona).
Wymiary w cm.

Lp.	Wyszczególnienie	Wym stale	Obwód klatki piersiowej										Wzrost					Dop. odchyl. ±					
			88	92	96	100	104	108	112	116	120	158	164	170	176	182	188						
			Obwód paska																				
1.	2.	3.	76	80	84	88	92	96	100	104	108	112	116	120	13.	14.	15.	16.	17.	18.	19.		
1	Długość spodni a po szwie bocznym		88	92	96	100	104	108	112	116	120	93,0	97,0	101,0	105,0	109,0	113,0	1,0					
b	po szwie wewnętrznym				96	100									70,0	74,0	78,0	82,0	86,0	90,0			
									104						69,5	73,5	77,5	81,5	85,5	89,5			
															69,0	73,0	77,0	81,0	85,0	89,0			
															68,5	72,5	76,5	80,5	84,5	88,5			
															68,0	72,0	76,0	80,0	84,0	88,0			
																71,5	75,5	79,5	83,5	87,5			
																71,0	75,0	79,0	83,0	87,0			
												112				70,5	74,5	78,5	82,5	86,5			
													116			70,0	74,0	78,0	82,0	86,0			
2	Szerokość nogawki a na linii uda w połowie		31,0	31,5	32,0	32,5	33,0	33,5	34,0	34,5	35,0												0,5
b	na linii dołu w połowie		22,0	22,5	23,0	23,5	24,0	24,5	25,0	25,5	26,0												0,5
3	Obwód paska w połowie po zapięciu		38,0	40,0	42,0	44,0	46,0	48,0	50,0	52,0	54,0												1,0
a	szerokość paska	4,0																					-
4	Kieszenie		15,0	15,0	15,0	15,0	16,0	17,0	17,0	17,0	17,0												0,5
a	długość otworu kieszeni bocznej																						
b	długość otworu kieszeni		14,0	14,0	14,0	14,0	15,0	15,0	15,0	15,0	16,0												0,5
c	odległość kieszeni tylnej od paska	7,0																					0,5

9. Tablica wymiarów. Mundur wyjściowy męski. Kurtka (Sylwetka normalna).
Wymiary w cm.

Lp.	Wyszczególnienie	Wym. stałe	Obwód klatki piersiowej												Wzrost					Dop. odchyl. ±	
			Obwód pasa												158	164	170	176	182		188
			88	92	96	100	104	108	112	116	120										
1.	2.	3.	88	92	96	100	104	108	112	116	120	158	164	170	176	182	188	19.			
1	Tył długość od wszycia kołnierza do dołu	88	84	88		92	96	100	104	108	112		67,5	70,0	72,5	75,0	77,5	80,0	1,0		
			92	96		100	104	108	112		68,0	70,5	73,0	75,5	78,0	80,5					
												68,5	71,0	73,5	76,0	78,5	81,0				
						100						69,0	71,5	74,0	76,5	79,0	81,5				
							104					69,5	72,0	74,5	77,0	79,5	82,0				
b	szerokość tyłu na wysokości 17,0 cm od wszycia kołnierza	39,0	40,5	42,0	43,5	45,0	46,0	48,0	49,5	51,0								0,5			
c	szerokość tyłu w dole (między rozporkami)	33,0	34,5	36,0	37,5	39,0	40,5	42,0	43,5	45,0								0,5			
2	Przód długość od szwu barkowego przy wszyciu kołnierza do dołu	88	84	88		92	96	100	104	108	112	116	120	69,5	72,0	74,5	77,0	79,5	82,0	1,0	
			92	96		100	104	108	112	116	120	70,5	73,0	75,5	78,0	80,5	83,0				
												71,5	74,0	76,5	79,0	81,5	84,0				
						100						72,5	75,0	77,5	80,0	82,5	85,0				
							104					73,5	76,0	78,5	81,0	83,5	86,0				
									77,0	79,5	82,0	84,5	87,0								
									78,0	80,5	83,0	85,5	88,0								
									79,0	81,5	84,0	86,5	89,0								
									80,0	82,5	85,0	87,5	90,0								

1.	2.	3.	4.	5.	6.	7.	8.	9.	10.	11.	12.	13.	14.	15.	16.	17.	18.	19.
b	długość barku		14,5	14,5	15,0	15,0	16,0	16,0	17,0	17,0	18,0							0,2
c	długość naramiennika		13,0	13,0	13,5	13,5	14,0	14,0	14,5	14,5	15,0							0,3
3	Obwody mierzone od środka tyłu do krawędzi przodu pod pachą		56,5	58,0	59,5	61,0	62,5	64,0	65,5	67,0	68,5							1,0
4	Kieszenie górne		12,5	12,5	12,5	13,0	13,0	13,0	13,5	13,5	13,5							0,5
a	długość patki przy wszyciu		6,0	6,0	6,0	6,5	6,5	6,5	6,5	7,0	7,0							0,5
b	szerokość patki środkiem		13,0	13,0	13,0	13,5	13,5	13,5	14,0	14,0	14,0							0,5
c	długość kieszeni środkiem		22,6	23,4	24,2	25,0	25,8	26,6	27,4	28,2	29,0							0,5
d	odległość od szwu barkowego przy wszyciu kolmierza do naszycia patki		6,0	6,5	6,5	7,0	7,0	7,5	7,5	8,0	8,0							0,3
5	Kieszeń boczna		16,7	16,7	16,7	17,2	17,2	17,2	17,7	17,7	17,7							0,3
a	długość patki przy wszyciu		7,0	7,0	7,0	7,5	7,5	7,5	8,0	8,0	8,0							0,3
b	szerokość patki środkiem		19,0	19,0	19,0	19,5	19,5	19,5	20,0	20,0	20,0							0,5
c	długość kieszeni dolnej		88									45,4	47,9	50,4	52,9	55,4	57,9	
				92								46,2	48,7	51,2	53,7	56,2	58,7	
					96							47,2	49,7	52,2	54,7	57,2	59,7	
						100						47,5	50,0	52,5	55,0	57,5	60,0	
d	odległość od szwu barkowego przy wszyciu kolmierza do naszycia patki						104					48,3	50,8	53,3	55,8	58,3	60,8	0,5
								108					51,6	54,1	56,6	59,1	61,6	
									112				51,9	54,4	56,9	59,4	61,9	
										116			52,7	55,2	57,7	60,2	62,7	
													53,5	56,0	58,5	61,0	63,5	

1.	2.	3.	4.	5.	6.	7.	8.	9.	10.	11.	12.	13.	14.	15.	16.	17.	18.	19.
e	odległość kieszeni od krawędzi przodu		13,0	13,5	13,5	14,0	14,0	14,5	14,5	15,0	15,0							0,5
f	Kieszeń wewnętrzna długość kieszeni		15,0	15,-	15,0	15,0	16,0	16,0	16,0	16,0	16,0							0,5
6	Rękawy											59,0	61,0	63,0	65,0	67,0	69,0	1,0
a	długość od wszycia do dołu																	0,5
b	szerokość u góry w połowie		20,5	21,5	22,0	22,5	23,0	23,5	24,0	24,5	25,0							0,5
c	szerokość u dołu w połowie		15,0	15,5	16,0	16,5	17,0	17,0	17,0	17,5	17,5							0,5
d	podwinięcie dołu rękawa	4,0																-
7	Kołnierz																	-
a	szerokość z kołnierza z tyłu		4,5	4,5	4,5	5,0	5,0	5,0	5,0	5,5	5,5							-
b	szerokość kłap		8,0	8,0	8,0	8,0	8,5	8,5	9,0	9,0	9,0							0,2
c	głębokość fasonu wyłogów		4,0	4,0	4,0	4,2	4,2	4,2	4,2	4,5	4,5							-
d	odległość od krawędzi przodów do wszycia kołnierza		12,0	12,0	12,5	12,5	12,5	12,7	12,8	12,9	13,0							
8	Dziurki																	0,5
a	odległość górnej dziurki od górnej krawędzi przodu	18,0																
b	odległość dolnej dziurki od dołu																	
c	odległość dziurki od krawędzi przodu	1,5										22,5	23,5	24,5	25,5	26,5	27,5	0,5
																		-

10. Tablica wymiarów. Mundur wyjściowy męski. Spodnie (Sylwetka normalna).
Wymiary w cm.

Lp.	Wyszczególnienie	Wym. stałe	Obwód klatki piersiowej										Wzrost						Dop. odechl. #
			88	92	96	100	104	108	112	116	120	158	164	170	176	182	188		
			Obwód pasa																
1.	2.	3.	88	92	96	100	104	108	112	116	120	158	164	170	176	182	188	19.	
1	Długość spodni po szwie bocznym		80	84	88	92	96	100	104	108	112	93,0	97,0	101,0	105,0	109,0	113,0	1,0	
a			4.	5.	6.	7.	8.	9.	10.	11.	12.	13.	14.	15.	16.	17.	18.		
			88	92	96	100	104	108	112	116	120	70,0	74,0	78,0	82,0	86,0	90,0		
b	po szwie wewnętrznym				96	100						69,5	73,5	77,5	81,5	85,5	89,5		
												69,0	73,0	77,0	81,0	85,0	89,0		
												68,5	72,5	76,5	80,5	84,5	88,5		
							104					68,0	72,0	76,0	80,0	84,0	88,0	1,0	
								108					71,5	75,5	79,5	83,5	87,5		
									112				71,0	75,0	79,0	83,0	87,0		
										116			70,5	74,5	78,5	82,5	86,5		
											120		70,0	74,0	78,0	82,0	86,0		
2	Szerokość nogawki na linii uda w połowie		32,0	32,5	33,0	33,5	34,0	34,5	35,0	35,5	36,0							0,5	
a																			
b	na linii dołu w połowie		22,0	22,5	23,0	23,5	24,0	24,5	25,0	25,5	26,0							0,5	
3	Obwód pasa w połowie po zapięciu		40,0	42,0	44,0	46,0	48,0	50,0	52,0	54,0	56,0							1,0	
a	szerokość paska	4,0																-	
4	Kieszenie		15,0	15,0	15,0	15,0	16,0	17,0	17,0	17,0	17,0							0,5	
a	długość otworu kieszeni bocznej																		
b	długość otworu kieszeni		14,0	14,0	14,0	14,0	15,0	15,0	15,0	15,0	16,0							0,5	
c	odległość kieszeni tylnej od paska	7,0																0,5	

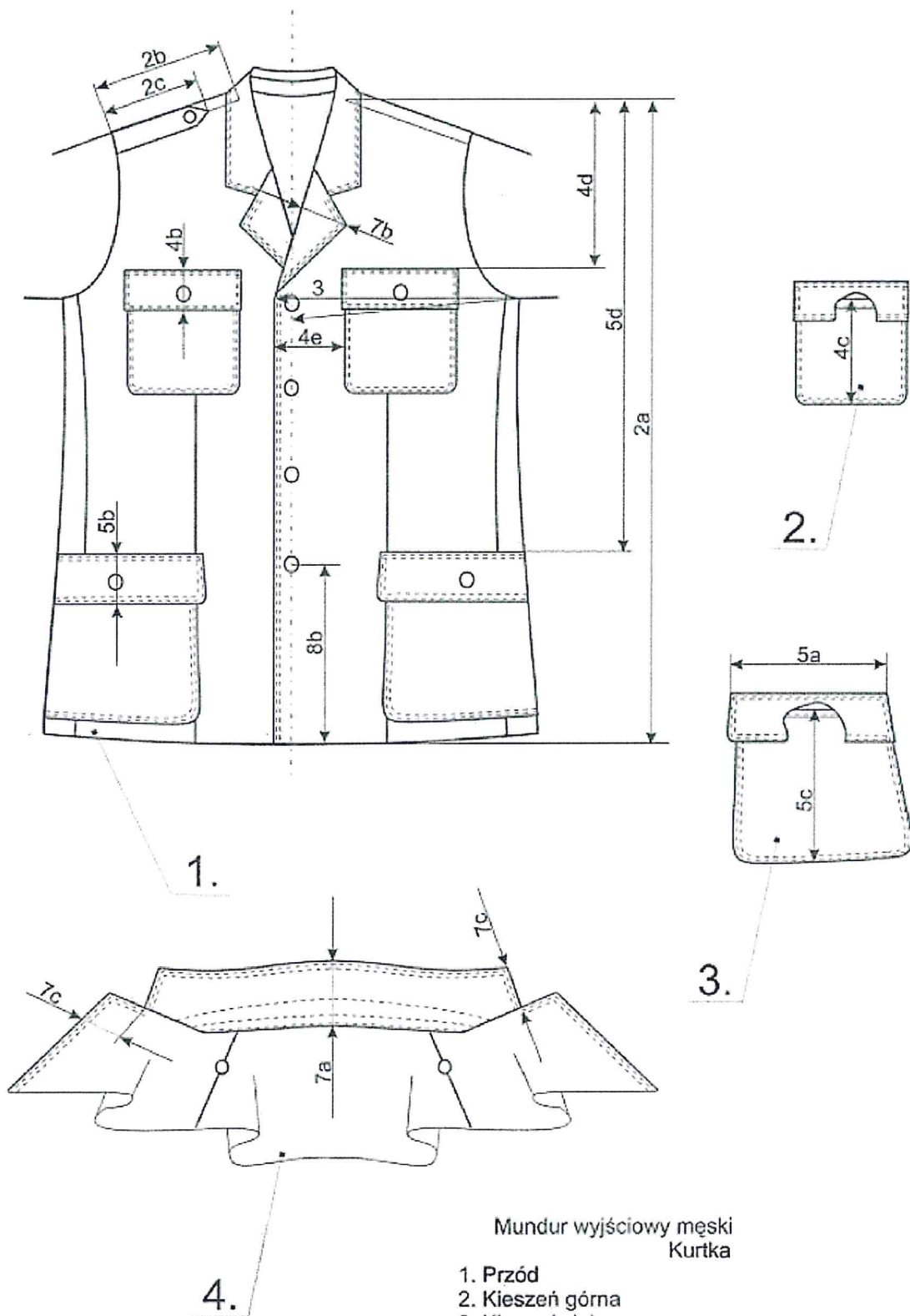

Mundur wyjściowy męski
Kurtka

- 1. Przód
- 2. Kieszon góra
- 3. Kieszon dolna
- 4. Kołnierz

Uwaga: wymiary podane na rysunku
według tabeli wymiarów

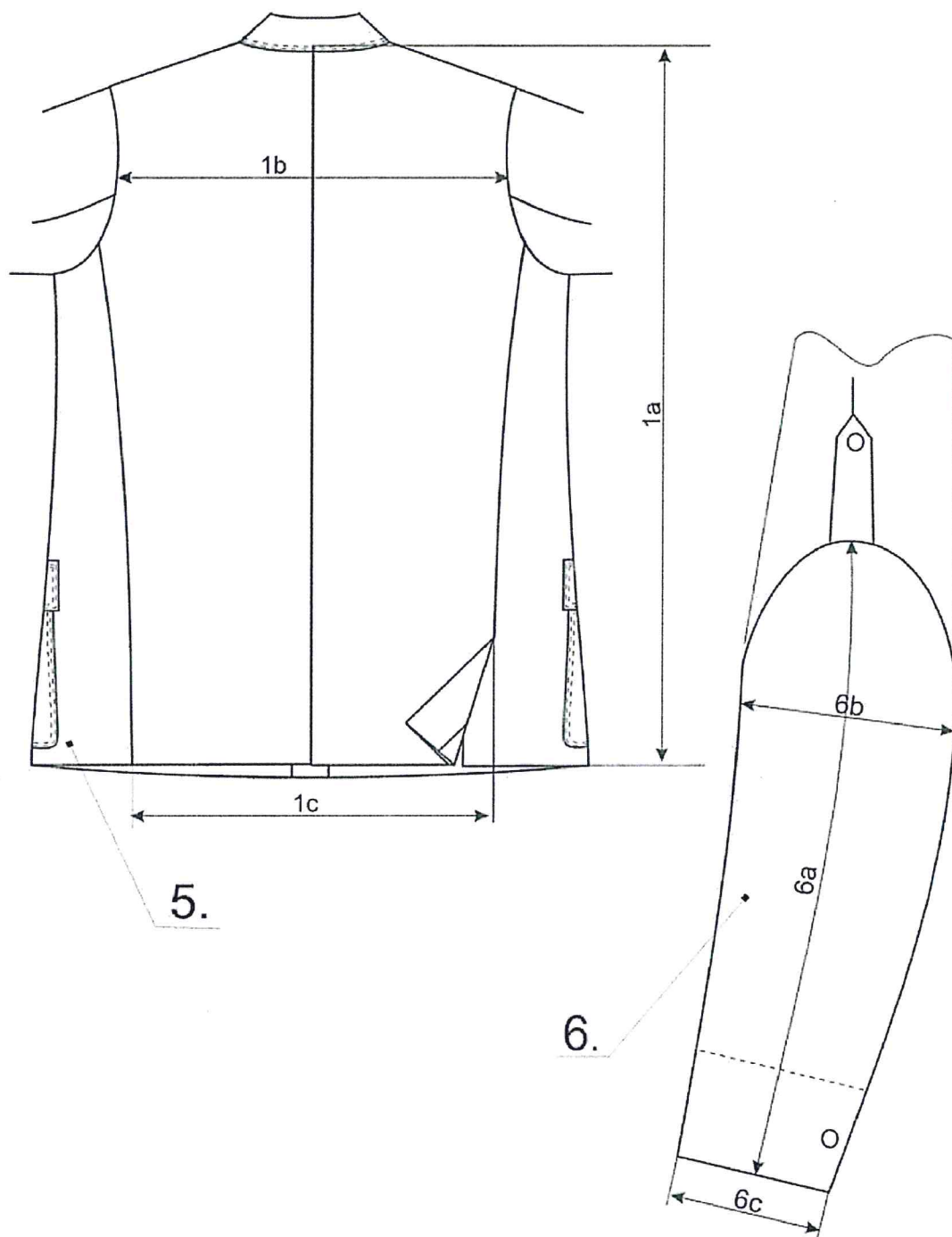

Mundur wyjściowy męski
Kurtka

- 5. Tył
- 6. Rękaw

Uwaga: wymiary podane na rysunku
według tabeli wymiarów



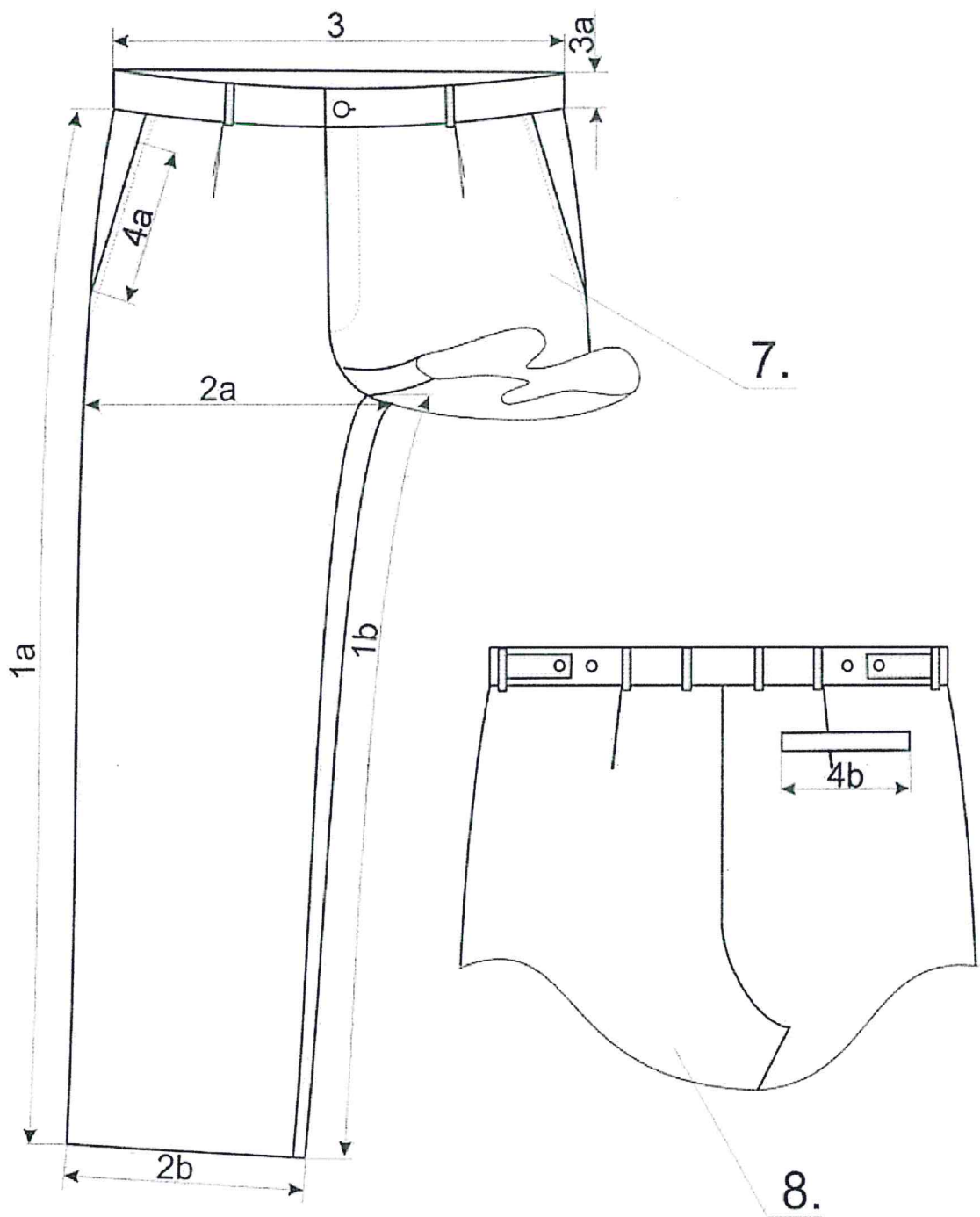

Mundur wyjściowy męski
Spodnie

7.Przód

8. Fragment tyłu

Uwaga: wymiary podane na rysunku
według tabeli wymiarów

11. Opis znaku pożarniczego i sposób jego rozmieszczenia.

11.1. Opis ogólny.

Znak z metalu w kolorze złotym w kształcie koła wg wzoru, mocowany za pomocą gwintu z nakrętką.

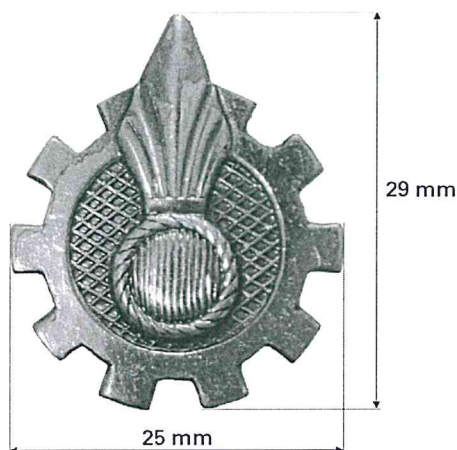

11.2. Zagadnienia techniczne.

Blacha miedziana o wymiarach 25 mm szerokości x 29 mm wysokości.
Głębokość tłoczenia ognika nie mniejsza niż 0,9 mm do 1 mm.

11.3. Sposób rozmieszczenia znaku pożarniczego na kołnierzu kurtki wyjściowej.

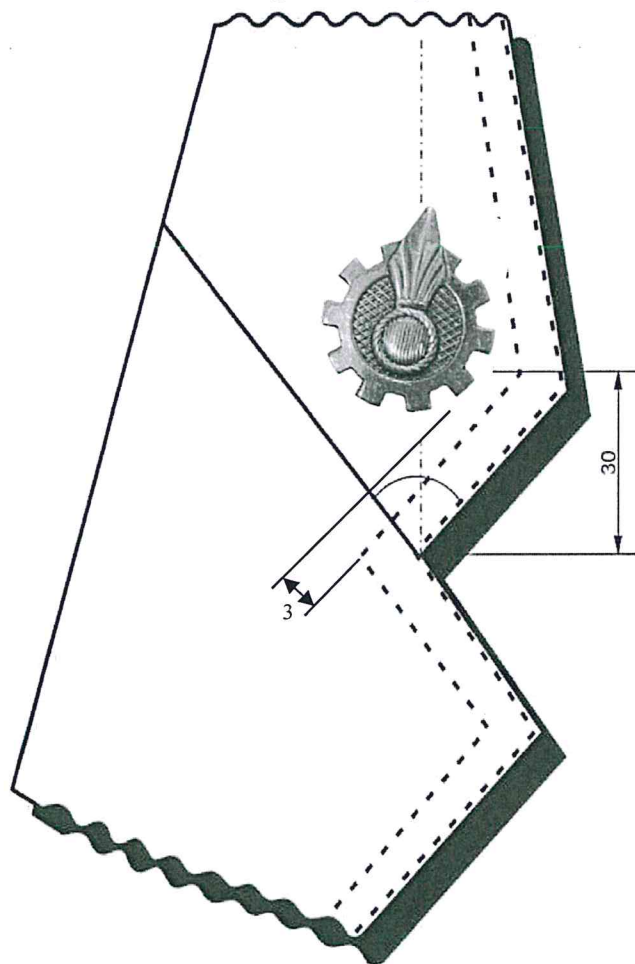

3.4. Znak pożarniczy umieszcza się po prawej i lewej stronie kołnierza kurtki wyjściowej

12. Opis oznak roku nauki i sposób ich rozmieszczenia.

12.1. Opis oznaki pierwszego roku nauki.

Na zewnętrznej części mankietów rękawów oznaki przyszyte do kurtki wyjściowej.

Wykonanie krokiewek:

- krokiewki wykonane z taśmy dystynkcyjnej o szerokości **8 mm** w kolorze złotym,
- taśma dystynkcyjna naszyta na materiał (sukno) koloru ciemnogrnatowego lub czarnego,
- rozwarcie krokiewki ok. 130° ,
- **krokiewki wszyte w sposób umożliwiający późniejsze ich odprucie przez użytkownika od mankietów rękawów.**

12.2. Sposób rozmieszczenia oznaki pierwszego roku nauki.

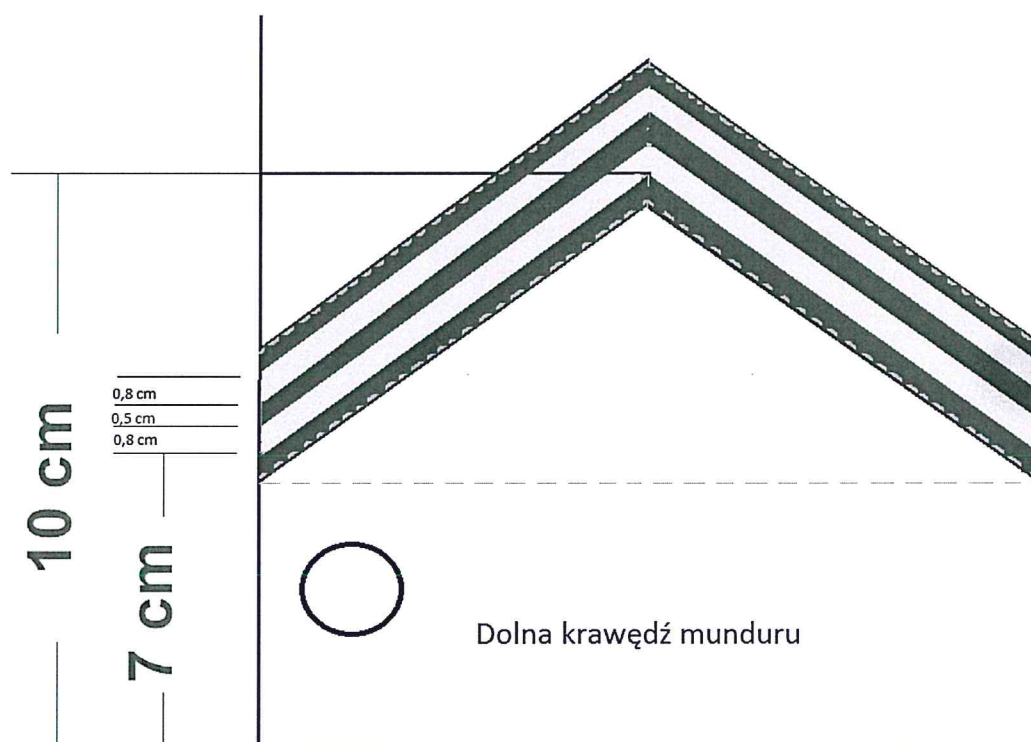

12.3. Opis oznaki drugiego roku nauki.

Oznaka dołączona oddzielnie do munduru. Wykonanie krokiewek:

- krokiewki wykonane z taśmy dystynkcyjnej o szerokości **8 mm** w kolorze złotym,
- taśma dystynkcyjna naszyta na materiał (sukno) koloru ciemnogrnatowego lub czarnego,
- rozwarcie krokiewki ok. 130° .

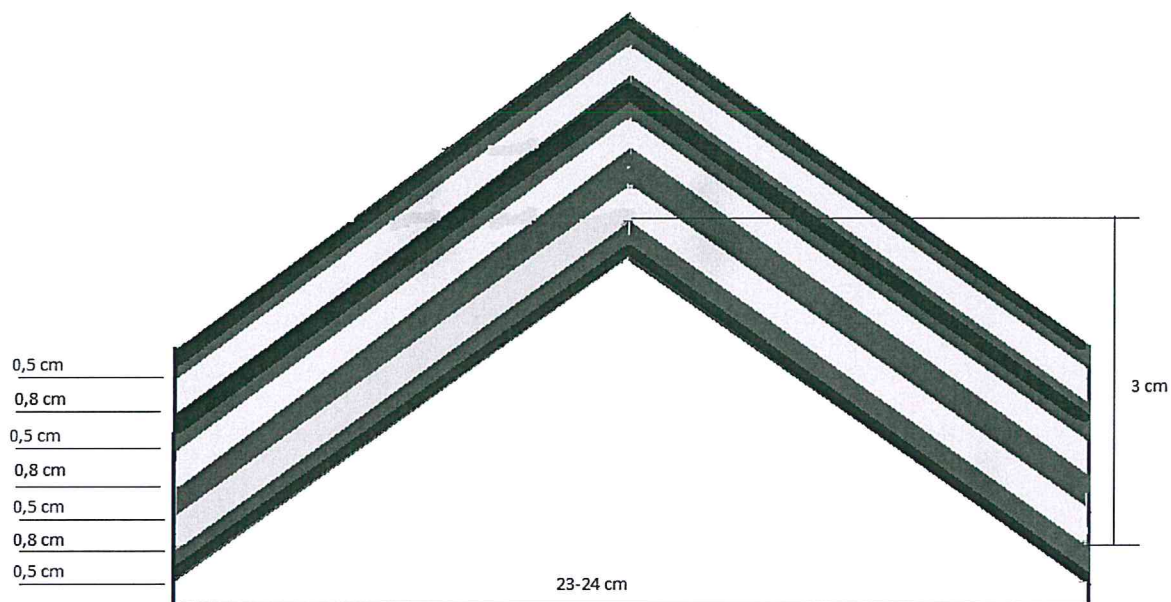

13. Opis oznaki szkolnej SAPSP i sposób jej rozmieszczenia.

13.1. Opis ogólny.

Znak z metalu w kolorze złotym w kształcie koła wg wzoru, mocowany za pomocą dwóch szpilek – 2 szt.

Wzór oznaki szkolnej SAPSP „korpusek”.



Wymiar: średnica oznaki 3,2 cm - tolerancja $\pm 0,2$ cm

13.2. Sposób rozmieszczenia oznaki szkolnej SAPSP na naramiennikach.



14. Normy i przepisy związane.

- 1) Polska Klasyfikacja Wyrobów i Usług
- 2) PN-EN-13402-3:2005 - Oznaczenie wielkości odzieży - Pomiary ciała i wielkości.
- 3) PN-P-84504:1997 - Wyroby konfekcyjne - Wielkości.
- 4) PN-P-84501:1983 - Wyroby konfekcyjne - Szwy - Klasyfikacja i oznaczenia.
- 5) PN-P-84502:1983 - Wyroby konfekcyjne - Ściegi - Klasyfikacja i oznaczenia.
- 6) PN-EN-12590:2002 - Tekstylnia - Przemysłowe nici szwalne wykonane w całości lub częściowo z włókien syntetycznych.
- 7) PN-P-84507:1985 - Wyroby konfekcyjne - Stopnie jakości.
- 8) PN-P-84506:1983 - Wyroby konfekcyjne - Badania odbiorcze.
- 9) PN-P-84530:1990 - Wyroby konfekcyjne - Składanie.
- 10) PN-P-84509:1997 - Wyroby odzieżowe - Pakowanie, przechowywanie i transport – Wymagania ogólne.
- 11) PN-P-84531:1990 - Wyroby konfekcyjne - Oznaczenie.
 - + Zmiana 1997.
 - + Zmiana 1999.
- 12) PN-EN-ISO 3758:2005 - Tekstylnia - Przepisy oznaczania konserwacji z zastosowaniem symboli.

14. Wykaz rozmiarów.

Wykonawca zobowiązany jest w pierwszym tygodniu września 2019 r. w siedzibie Zamawiającego dokonać obmiarów słuchaczy dla których będzie dostarczane umundurowanie oraz po ich uszyciu dokonać w siedzibie Zamawiającego przymiarki mundurów w celu ostatecznego dopasowania do sylwetki.

II. Pasek do spodni.

Zamówienie podstawowe.

Dostawa do siedziby Zamawiającego 85 szt. pasków do spodni.

Zamówienie w ramach prawa opcji.

Dostawa do siedziby Zamawiającego do 30 szt. pasków do spodni.

1. Opis ogólny.

Pasek do spodni wykonany jest ze skóry bydlęcej w kolorze czarnym. Elementy metalowe (klamra + nity) wykonane są w kolorze złotym. Pasek posiada dwie szlufki, z których pierwsza umocowana jest na stałe przy klamrze oraz druga ruchoma na całej długości paska. Po osi paska umieszczone są otwory umożliwiające zapięcie.

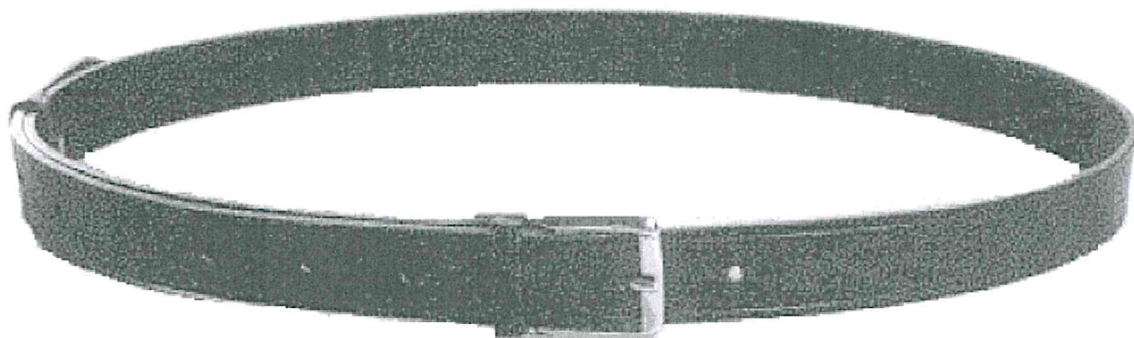

2. Zagadnienia techniczne.

2.1. Materiały:

- skóra - krupon blankowy anilinowy w kolorze czarnym o wymiarach: szerokość 29 ± 2 mm, grubość $3 \pm 0,5$ mm,
- klamra metalowa w kolorze złotym,
- nity metalowe w kolorze złotym,
- spinacz metalowy w kolorze złotym.

2.2. Sposób wymiarowania.

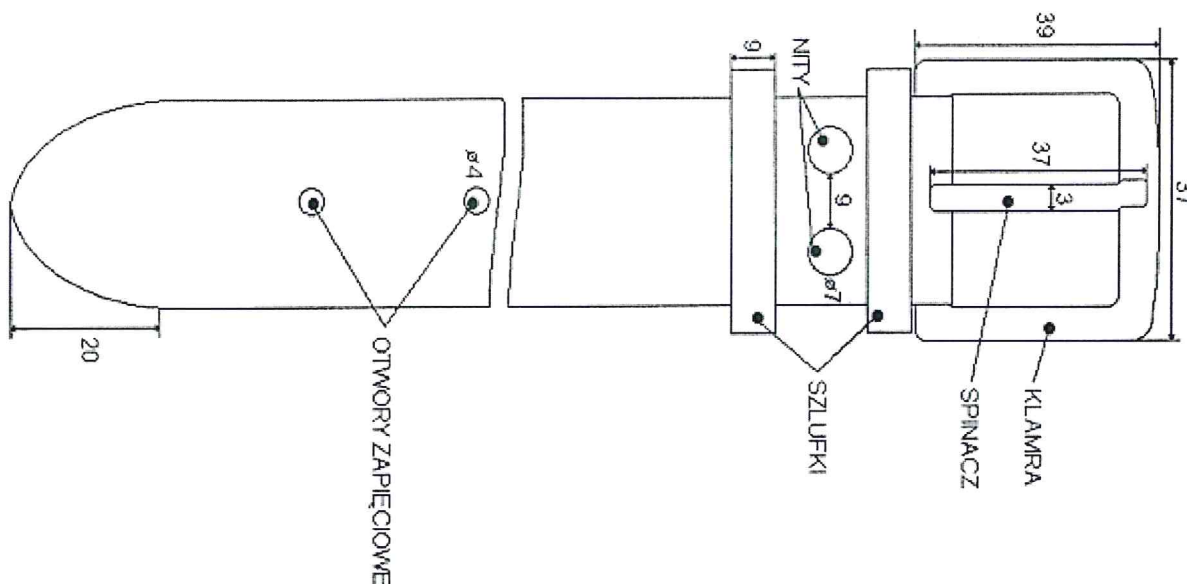

2.3. Tabela rozmiarów.

Podane wymiary w (mm).

Rozmiar	1	2	3	Tolerancja
Długość	1150	1250	1350	20

2.4. Znakowanie paska.

Pasek powinien być oznaczony rozmiarem i posiadać etykietę jednostkową wyrobu zawierającą co najmniej:

- znak firmowy producenta,
- datę produkcji (co najmniej rok).

3. Wykaz rozmiarów.

Wykonawca zobowiązany jest w pierwszym tygodniu września 2019 r. w siedzibie Zamawiającego dokonać obmiarów strażaków dla których będą dostarczane paski.

W przypadku korzystania z prawa opcji rozmiary będą podane w zamówieniu.

III. Pokrowiec na mundur.

Zamówienie podstawowe.

Dostawa do siedziby Zamawiającego 85 szt. pokrowców na mundur.

Zamówienie w ramach prawa opcji.

Dostawa do siedziby Zamawiającego do 30 szt. pokrowców na mundur.

1. Opis ogólny.

Pokrowiec wykonany jest z tkaniny ortalionowej w kolorze czarnym, zamykany w przodzie na suwak o szerokości 5 mm. Na części przedniej pokrowca umieszczony jest emblemat Państwowej Straży Pożarnej wykonany techniką haftu, pozwalająca odwzorować wzorec emblematu. Na części tylnej u dołu pokrowca znajdują się dwie kieszenie zamykane na suwak o szerokości 3 mm. Nad haftem w odległości 50 mm znajduje się okienko z folii przezroczystej w kształcie koła.

2. Zagadnienia techniczne.

2.1. Tkanina zasadnicza - tkanina ortalionowa w kolorze czarnym.

2.2. Włóknina sztywnikowa.

2.3. Nici poliestrowe.

2.4. Fizelina w kolorze czarnym.

2.5. Taśma lamowkowa o szerokość 15 mm.

2.6. Suwak o szerokości 3 mm.

2.7. Suwak szerokość 5 mm.

2.8. Folia przezroczysta.

2.9. Nici szwalnicze.

3. Sposób wykonania.

Przygotować wykroj części przedniej i tylnej pokrowca zgodnie z wymiarami podanymi na rysunku. W przedniej części pokrowca wykonać emblemat PSP (techniką haftu) oraz wyciąć okienko o średnicy 70 mm. Do części przedniej przyszyć taśmę suwakową o szerokości 5 mm i taśmę suwakową o szerokości 3 mm kieszeni do części tylnej. Wycięte okienko uzupełnić folią przezroczystą. Tak przygotowane wykroje zszyć overlockiem. Następnie naszyć tasiemkę lamówkową o szerokości 15 mm.



4. Rysunek z wymiarami.

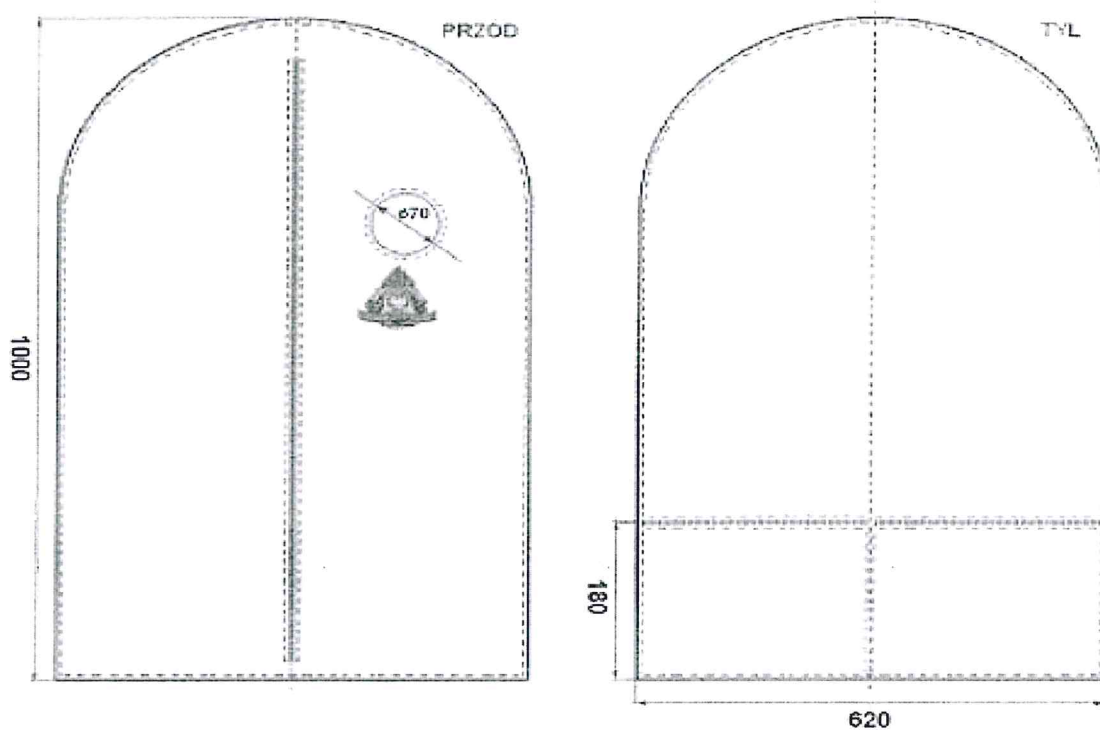

5. Konserwacja.
Prac chemicznie.

6. Znakowanie.
Oznaczenie powinno zawierać co najmniej:
a) znak firmowy producenta,
b) oznaczenie wg producenta,
c) datę produkcji (co najmniej rok),
d) sposób konserwacji.